

**Attendo Ruusula
Suunnitelma
toiminnan jatkuvuuden
turvaamiseksi poikkeusolojen varalta
2024**

TARKASTUKSET JA MUUTOKSET

Asia	Pvm	Varmennus
Suunnitelma laadittu	1.12.2023	Helena Pietilä-Alajoutsijärvi ja Ruusulan henkilökunta
Suunnitelma päivitetty	16.7.2024	Helena Pietilä-Alajoutsijärvi
Suunnitelman tarkastus		Tarkastetaan vuosittain ja tilanteen sitä vaatiessa

Sisälllys

1.	SUUNNITELMAN PERUSTEET	4
1.1	Suunnitelman tarkoitus.....	4
1.2	Kohteen yleistiedot	4
1.3	Suojeltava henkilöstö	4
1.4	Liittyminen kunnan pelastustoimeen	4
2.	ONNETTOMUUDEN TAI SAIRASKOHTAUKSEN SATTUESSA	5
3.	TULIPALO JA PALOVAMMAT	6
3.1	Tulipalon sattuessa.....	6
3.2	Palovammojen ensiapu.....	6
4.	YKSIKÖSSÄ HUOMIOITAVAT MUUT VAARATILANTEET JA NIIDEN ENSIAPU.....	7
4.1	Tapaturmat.....	7
4.2	Myrkytykset.....	7
4.3	Vieras esine hengitysteissä	9
4.4	Uhkaava tilanne	9
4.5	Kaatumiset ja liukastumiset.....	9
4.6	Sähkötapaturma	10
4.7	Sähkö- ja vesikatko	10
4.8	Sähkökatkoihin varautuminen	13
4.9	Katoamistapaus.....	14
5.	TOIMINTAOHJEET POIKKEUSOLOJA VARTEN.....	15
5.1	Yleinen vaaramerkki	15
5.2	Toiminta pommiuhkauksessa	15
5.3	Ohje säteilyvaaratilannetta varten.....	16
5.4	Pandemia	16
6.	HÄTÄEVAKUOINTI	19
7.	TURVALLISUUDESTA VASTAAVAT HENKILÖT	20
8.	SUUNNITELMAN TARKISTUS JA ARVIOINTI SEKÄ EVAKUOINTIHARJOITUS.....	20
9.	Liitteet	
	Liite 1: Check-lista yksikön sähkökatkoihin varautumisesta	
	Liite 2: Haapajärven vesi tiedote	
	Liite 3: Burmeier sängyn päädyn ja jalkopäädyn hätälaskuohjeet	
	Liite 4: Henkilöstöluettelo ja puhelinnumerot (ei www sivuilla)	

1. SUUNNITELMAN PERUSTEET

Onnistuneet varautumis- ja ensitoimenpiteet vähentävät onnettomuuden tai poikkeustilanteen seurauksena syntyviä vahinkoja merkittävästi, ääritilanteessa antavat lähimmäiselle elämän takaisin.

1.1 Suunnitelman tarkoitus

Suunnitelma antaa ohjeet päivittäisonnettomuuden ja poikkeusolojen, kuten pandemian varalta henkilökunnalle ja helpottaa palo- ja pelastusviranomaisten toimintaa mahdollisen tulipalon sattuessa.

1.2 Kohteen yleistiedot

tuottaa tehostettua asumispalvelua ikääntyneille.

Kohteen nimi: Attendo Ruusula

Kiinteistön osoite: Isokatu 34, 85800 Haapajärvi

Yhteystiedot: p. 044–4941382

hoivakodin johtaja **Helena Pietilä-Alajoutsijärvi**
helena.pietila-alajoutsijarvi@attendo.fi
p. 044–4941380

Kiinteistönhuolto: Selänteen kiinteistönhoito p. 040 553 8001
Päivystys 24/7 p. 040 870 7859

Vartiointista vastaa Laaksojen vartiointi p.040 5527867.

1.3 Suojeltava henkilöstö

Attendo Ruusula on 30-paikkainen tehostettua palveluasumista ikääntyneille tarjoava yksikkö. Henkilökuntaa on paikalla aamuvuorossa (7:00-15:00) 9–11 (huomioiden valmistuskeittiön henkilökunta ja siistijä), iltavuorossa (13:00–21) 6, öisin (21:00–6:45) yksi. Viikonloppuisin on aamuvuorossa 6 ja iltavuorossa 5–6 työntekijää.

1.4 Liittyminen kunnan pelastustoimeen

Palo- ja pelastustehtäviä hoitaa **Jokilaaksojen pelastuslaitos, Haapajärven paloasema**
Puh. (08) 429 6320. Työvuoron palo esimies: p. 044 4296321
Hätäilmoituspuhelinnumero on 112.

2. ONNETTOMUUDEN TAI SAIRASKOHTAUKSEN SATTUESSA

Ambulanssi: 112
Poliisi: 112
Myrkytystietokeskus: 09-471977
Myrkytyksen varanumero: 09-4711
Päivystävä terveyskeskus klo 8–16 Haapajärven tk p. 044 770 0701

Päivystävä sairaala: **OAS Oulaskankaan aluesairaala p. 116 117 p. 08 3157801, varanumero 050 5643226**

- **Selvitä, mitä** on tapahtunut
- **Pelasta**, hengenvaarassa olevat, estä lisäonnettomuudet
- **Anna Hätäensiapu**
 - Turvaa hengitys ja verenkierto.
 - Ehkäise sokki ja tyrehtyä verenvuoto.
 - **HÄLYTÄ** apua yleisestä hätänumerosta **112**.

Muista tarvittaessa konsultaatiotukena on myös:

Kotas hoitaja = kotona asumisen tuen keskus, joka palvelee virka-ajan ulkopuolisena kiireettömänä konsultaatiotukena p. **040 318 5050**

3. TULIPALO JA PALOVAMMAT

3.1 Tulipalon sattuessa

Yksiköllä on automaattinen palohälytysjärjestelmä, joka reagoi savuun tai kuumentuneeseen lämpötilaan (esim. kuuma höyry). Tällöin laukeaa kovaääninen palohälytys ja ilmoitus menee automaattisesti aluehälytyskeskukseen, josta palokunta saa tiedon. Tulipalon sattuessa tärkeintä on ihmishenkien pelastaminen.

- Selvitä onko tulipalo yksikössä.
- Tarkista jokainen huone ja tila.
- Pelasta itsesi ja vaarassa olevat ihmiset.
- Tulipalossa aika on ratkaiseva tekijä.
- Varo hengittämästä savua.
- Ohjaa asukkaat lähintä poistumistietä ulos kokoontumisalueelle.
- Soita hätänumeroon 112.
 - Kerro kuka olet ja mistä soitat.
 - Kerro missä palaa (osoite) ja mikä palaa.
 - Kerro, onko ihmisiä vaarassa.
 - Odota toimintaohjeita.
 - Älä katkaise puhelua, ennen kuin saat luvan.
- Aloita sammutustyö jauhesammuttimella tai sammutuspeitteellä.
- Älä koskaan sammuta rasvapalaa vedellä. Sammuta rasvapalo sammutuspeitteellä.
- Rajoita palon leviäminen sulkemalla ovet ja ikkunat sekä palo-ovi.
- Poista lähellä olevat tulenarat esineet sekä syttyvät aineet.
- Opasta palokunta paikalle.
- Pysyttele lähettyvillä, sillä tietojasi voidaan tarvita pelastustyössä.
- Huolehdi jälkivartiointista ja jälkien raivauksesta (huom. ammattihenkilöstön käyttö).
- Ilmoita palosta yksikön johtajalle.
- Sisätiloihin siirrytään, kun lupa paloviranomaisilta on saatu.

Jos palohälytys ei ole lauennut soimaan, jos esim. tulipalo on ulkona, niin hälytä palokunta yleisestä hätänumerosta 112.

- Rajoita palon leviäminen sulkemalla ovet ja ikkunat.
- Opasta tai järjestä opastus ja esteetön pääsy pelastusyksiköille palokohteeseen.

3.2 Palovammojen ensiapu

- Jäähdytä palanutta aluetta viileällä vedellä n. 20 min.
- Jos palanut alue on suuri (yli 20 % ihosta) jäähdytä kohtaa vain hetki (alilämmön vaara).
- Älä puhko rakkuloita.
- Aseta raaja kohoasentoon.
- Älä yritä poistaa kiinnipalaneita vaatteita.

- Peitä palanut alue puhtailla siteillä.
- Suojaa kylmältä.
- Jos palovamma on kämmentä suurempi toisen asteen vamma, toimita autettava ensiapuun.

4. YKSIKÖSSÄ HUOMIOITAVAT MUUT VAARATILANTEET JA NIIDEN ENSIAPU

4.1 Tapaturmat

Kiinteistössä saattaa olla portaikkoja tai tilat sijaitsevat eri kerroksissa. Valaistuksen tulee olla hyvä ja yötyöntekijän tulee huolehtia siitä, että valaistus on riittävä myös yöaikaan. Talviaikaan tulee huolehtia siitä, että ulkona kulkureitit ovat hiekoitettuja ja ulkoportaot ovat jäätä puhtaat. Ikkunoita pidetään lukittuina. Tuuletus ikkunan kautta tapahtuu ohjaajien valvonnassa.

4.2 Myrkytykset

Lääkkeet säilytetään niille varatussa lukollisessa kaapissa lääkehuoneessa.

Vaaralliset aineet, kuten esimerkiksi liuottimet ja polttoaineet säilytetään lukkojen takana.

Lääkkeen yliannostukset

Mikäli asukas saa väärät lääkkeet tai ottaa yliannostuksen lääkkeitä, käännyttään päivystävän lääkärin puoleen ja toimitaan lääkärin antamien ohjeiden mukaan. Mikäli asukas on nauttinut tiedossa olevaa myrkyllistä ainetta, voidaan toimintaohjeita kysyä myrkytystietokeskuksesta, puh. 09 471 977.

Myrkytystietokeskus on auki 24 h/vrk ja vastaa puhelimitse ympäri vuorokauden äkillisten myrkytysten ehkäisyyn ja hoitoon liittyviin kysymyksiin sekä toimii virka-aikana (klo 8.30–15.00) tietolähteenä viranomaisille ja tiedotusvälineille.

Vakavissa tapauksissa asukas toimitetaan suoraan sairaalaan.

Ruokamyrkytys

Useimmat ruokamyrkytysbakteerit lisääntyvät ja/tai tuottavat myrkyllisiä aineenvaihduntatuotteita nopeasti huoneenlämmössä, kun taas jääkaapissa elintarvike säilyy pidempään. Ruokamyrkytysten syynä on useimmiten elintarvikkeiden virheellinen käsittely, kuten esimerkiksi hidas jäähdyttäminen, säilytys lämpimässä, epätäydellinen kypsennys tai epähygieeninen käsittely. Kuumennus tuhoaa useimmat bakteerit tehokkaasti.

Ensioireet ruokamyrkytyksessä ovat yleensä oksentelu ja myöhemmin ripuli. Oireet alkavat 1–12 tuntia pilaantuneen ruuan nauttimisesta.

- Jos oireet eivät helpota tai pahenevat, ota yhteys terveystieteiden keskuksen saadaksesi ohjeita.
- Mikäli mahdollista, ota näyte jäljelle jääneestä ruuasta ja toimita näyte tutkimuksiin elintarvikelaboratorioon.

Muut myrkytystapaukset

Jos on kyse muunlaisesta myrkytystapauksesta, toimi seuraavasti:

- Varmista hengityksen riittävyys. Jos potilas ei hengitä, aloita elvytys.
- Jos potilas on kouristeleva, tajuton tai tokkurainen, älä oksennuta.
- Lääkehiili sitoo monia haitallisia aineita ja estää niiden imeytymistä mahalaukusta. Anna lääkehiiltä mahdollisimman nopeasti tapaturman jälkeen pakkauksen ohjeen mukaan, mieluiten alle 30 minuutin kuluessa.
- Huom! Lääkehiiltä **ei saa** antaa:
 - Tokkuraiselle tai tajuttomalle potilaalle, sillä potilas saattaa hengittää sitä keuhkoihinsa ja tukehtua.
 - Petrolituotteita tai syövyttäviä aineita juoneelle potilaalle, sillä lääkehiili ei sido näitä aineita. Lisäksi lääkehiili voi pahentaa myrkytysoireita aiheuttamalla oksentelua sekä haitata jatkotutkimuksia.
 - Lääkehiili ei sido alkoholia, fluoridia, syanidia ja metalleja, kuten rautaa ja litiumia. Näissä tapauksissa lääkehiiltä on turha antaa.

Jos olet epävarma nautitun myrkytysvaikutuksista ja oikeasta ensiavusta, ota yhteys Myrkytystietokeskukseen puh. 0800 147111 (päivystys 24 t/vrk), tai päivystävään lääkäriin.

Pesuaineet tai desinfiointiaineet

- **Säilytä kaikki kemikaalit lukkojen takana** ohjeiden mukaisesti
- Älä okseta tai anna suuria määriä juotavaa.
- Ei hiilitabletteja
- Ota yhteys päivystävään lääkäriin tai myrkytystietokeskukseen

Liuottimet

- Älä okseta.
- Anna pieniä määriä esimerkiksi maitoa.

Ota yhteys päivystävään lääkäriin tai myrkytystietokeskukseen.

Silmiin tai iholle joutunut myrkky:

- Huuhtelee välittömästi myrkky pois runsaalla vedellä ja jatka huuhtelua 20 min.
- Hälytä ambulanssi saadaksesi loukkaantunut sairaalahoitoon.

4.3 Vieras esine hengitysteissä

Ohjaaja valvoo ruokailua, sillä ruokailutilanteet saattavat aiheuttaa vaaratilanteita asukkaille. Suussa oleva vierasesine, esimerkiksi ruuanpala tai lapsilla lelun osa voi joutua hengitysteihin ja tukkia ne. Kun vieras esine joutuu hengitysteihin, taivuta henkilön ylävartaloa alaspäin ja lyö 5 kertaa napakasti lapaluiden väliin.

- Jos lyönnit eivät auta, soita 112.
- Asetu henkilön taakse. Aseta käsi nyrkissä pallealle ja tartu nyrkkiin toisella kädellä.
- Nykäise käsiä nopeasti itseesi päin (Heimlichin ote). Toista tarvittaessa 5 kertaa.
- Jatka tarvittaessa vuorottelemalla 5 lyöntiä, 5 nykäisyä.
- Jos vierasesine ei vielä kukaan irtoa ja henkilö menee tajuttomaksi, aloita puhallus- ja paineluelvytys.

4.4 Uhkaava tilanne

Ulkopuolisten aiheuttama uhkaava tilanne pyritään estämään poistamalla asiattomat henkilöt yksikön alueelta. Ulko-ovet pidetään lukittuna yöaikaan ja asukkaat on opastettu ilmoittamaan mahdollisista häiriötekijöistä työvuorossa olevalle työntekijälle. Ruusulan vartiointista vastaa Laaksojen vartiointi p. 040 5527867.

Talon sisäiset uhkatilanteet voidaan ennakoida seuraamalla asukkaiden psyykkistä vointia ja puuttamalla voimien heikkenemiseen mahdollisimman aikaisessa vaiheessa.

Toimi seuraavasti:

- Jätä uhkaajalle tilaa.
- Puhu selkeästi mutta lyhyesti.
- Pidä kädet näkyvissä.
- Pysy rauhallisena.
- Älä vähättele tilannetta tai uhkaajaa.
- Älä käännä selkääsi.
- Pyri hälyttämään apua uhkaajan huomaamatta.

4.5 Kaatumiset ja liukastumiset

Riittävä valaistus, kulkureittien puhtaanapito ja hiekoitus ovat kaatumisen ja liukastumisen ennaltaehkäiseviä tekijöitä.

Ensiapu:

- Kohota raaja ja käytä jäätä, lunta tai kylmäpakkausta turvotuksen vähentämiseksi.
- Tue raaja mahdollisimman liikkumattomaksi siteen avulla.
- Toimita henkilö ensiapuun, jossa raaja tutkitaan tarkemmin.
- Päähän kohdistuneet iskut tutkitetaan aina ensiavussa.

4.6 Sähkötapaturma

Rikkinäiset johdot, vialliset pistorasiat ja kodinkoneet voivat aiheuttaa sähköiskun. Ennaltaehkäisy tapahtuu parhaiten pitämällä koneet ja laitteet kunnossa ja tarkastamalla ne säännöllisesti käytön yhteydessä.

Ensiapu pienjänniteiskuissa

- Älä koske autettavaan ennen kuin olet katkaissut päävirran.
- Mikäli et saa katkaistua päävirtaa, eristä itsesi kumisaappailla.
- Irrota henkilö narulla, vaatteella tai kuivalla puukepillä.
- Aloita tarvittaessa elvytys.
- Toimita sähköiskun saanut lääkäriin.

Ensiapu suurjänniteiskussa

- Älä koske uhriin ennen kuin virta on katkaistu.
- Soita 112 ja hälytä apua sekä ilmoita sähköjen katkaisun tarpeellisuudesta.
- Irrota uhri vasta virran katkaisun jälkeen ja aloita ensiapu.

4.7 Sähkö- ja vesikatko

Jos katko kestää yli 2h niin hälytetään lisä henkilökuntaa paikalle.

Varavalaistuksena käytetään paristoilla toimivia valoja ja asukkaita opastetaan olemaan rauhallisia ja välttämään ylimääräistä liikkumista. Hoitajakutsujärjestelmä ei toimi.

Katso kohta sähkökatkoihin varautuminen 4.8

Mikäli sähkökatkos kestää pidempään, yli 2h, lisätään henkilöstön vahvuutta niin päivä- kuin yöaikaan kiertämään asukashuoneissa. Yökö soittaa aamuvuorolaisia paikalle ja Helena järjestää työvoimaa vuoroihin.

Jos valot sammuvat tai televisio vaikenee, kyse voi olla laiteviasta, sähkökatkosta tai yksikön oman sähköverkon viasta. Kokeile ensin, syttyvätkö valot muissa huoneissa ja toimivatko muut kodinkoneet.

Jos koko kiinteistö on pimeä eivätkä mitkään laitteet toimi, pääsulake voi olla palanut. Jos vika on yksikön omassa verkossa eikä se korjaannu sulaketta palauttamalla, soita kiinteistöhuoltoon. Korjaustöitä ei saa tehdä omin päin.

Katso, onko naapurilla tai läheisessä kiinteistössä valot. Yleensä huoneistot, lähitalot ja lyhyt kadunpätkäkin kuuluvat samaan sähköverkkoon. Katso siksi, palavatko katuvalot tai sisävalot taloissa hieman kauempana. Jos valot ovat pois sieltäkin, kyseessä on kodin sähköverkkoa laajempi katko.

Ilmoita sähköyhtiölle linjojen vaurioista

Sähköyhtiöt valvovat jakeluverkkoaan ympäri vuorokauden. Siksi sähköyhtiölle ei tarvitse soittaa heti katkoksen alussa ja kertoa, että sähköt ovat poikki. Odota, kunnes vika on korjattu ja sähköt palaavat. Jos kuitenkin näet, että sähkölinjat ovat vaurioituneet tai niiden päälle on kaatunut puu, siitä on hyvä ilmoittaa.

Silloin, kun katko tuntuu pitkittyvän, saat sähköyhtiöltä tietoa katkon syystä ja ehkä arvion sen kestosta. Seuraa radion uutisia.

Käännä kodinkoneet pois päältä

Kodin valot ja sähkölaitteet on hyvä laittaa pois päältä katkon alettua. Ne eivät kuitenkaan toimi sen aikana. Jätä esimerkiksi yksi valaisin päälle kertomaan, milloin sähköt palaavat.

Tärkeintä on katkaista virta liedestä, silitysraudasta, kahvinkeitimestä ja pesukoneesta. Ne voivat aiheuttaa tulipalon, jos ne jäävät päälle sähköjen palauduttua.

Toimiva taskulamppu/otsalamput ja varaparistot on korvaamaton apuväline muun valaistuksen hävitessä. Sen valossa liikkuminen on turvallisempaa ja esimerkiksi sulaketaulun tutkiminen helpompaa. Niitä löytyy Ruusulan päiväsalin lipaston laatikosta.

Asukkaat

Kerro asukkaille mistä on kysymys. Opasta ja auta heitä liikkumaan kodissa turvallisesti myös pimeässä taskulampun valossa. Mikäli sähkökatkos kestää pidempään, varaudu kodin lämpötilan laskuun varaamalla asukkaille käyttöön peittoja ja vaatekassaa.

Asiakastietojen kirjaamisen ja asiakastietojen saannin järjestäminen sähkökatkon aikana

Asukastiedot kirjataan sähkökatkon aikana käsin ja sähköjen palauduttua tehdyt kirjaukset siirretään välittömästi sähköiseen asiakastietojärjestelmään. Asukkaista on paperitulosteena asukkaan perustiedot sekä ajantasainen lääkelista, joista saadaan tarvittaessa sähkökatkon aikana asiakastiedot. Huolehdi käsinkirjauksien asianmukaisesta tietoturvasuudesta.

Jos kodin lämpötila on jo lähtenyt laskemaan

Sulje ikkunat ja pidä ulko-ovi kiinni. Lämpö karkaa nopeasti, jos ulko-ovi avataan usein. Sulje väliovet käytäviin, tuulikaappeihin ja eteiseen.

Pidemmän sähkökatkoksen yhteydessä mahdollisesta asukkaitten evakuoinnista saat tietoa pelastusviranomaisilta. Asukkaat puetaan lämpimästi.

Varaudu veden tulon katkeamiseen

Varautuminen (pesuvoiteet, pesulaput)

Veden tulo lakkaa sähkökatkon aikana joko samantien tai lähituntien aikana.

Vesi on juomakelpoista niin kauan, kun sitä tulee hanasta. Paineen vaihtelut voivat kuitenkin irrottaa putkista sakkaa, joka sameuttaa veden.

Jos vettä tulee, käytä sitä vain välttämättömään. Jos katko kestää yli tunnin, varaa juomavettä puhtaaseen, kannelliseen astiaan. Jos katko pitkittyy, viranomaiset aloittavat veden jakelun. Pidä yksikössä varalla pullovetä tai juotavaksi valmista mehua.

Vessan voi vetää vain kerran, jos veden tulo on lakannut. Silloin wc-istuimen säiliö ei enää täyty vedellä. Vessanpöntön saa huuhdeltua kaatamalla sinne vähintään puoli ämpärillistä vettä. Siihen kelpaavat myös sulatettu lumi sekä kura- ja sadevesi. Viemäri toimii sähkökatkon aikanakin, sillä jätevesi valuu yleensä painovoimallaan kiinteistöstä kunnan viemäriin. On tärkeää, että viemäriä huuhdotaan myös vesikatkon aikana, jotta se ei tukkeudu.

Ruoka pysyy jääkaapissa kylmänä pari tuntia sen jälkeen, kun sähköt ovat katkenneet. Pakastimessa ruoka säilyy jäässä vähintään vuorokauden, jos sen ovea ei avalla turhaan. Hyvin eristetty, täysi säiliöpakastin pitää ruoat jäässä jopa kaksi vuorokautta. Jos sähkökatko pitkittyy, on hyvä syödä ja juoda ensimmäiseksi jääkaapissa säilytettävät ruoat ja juomat.

Talvella ruoka säilyy paremmin ulkona kylmälaukussa (mustat boxit) tai sanomalehdillä vuoratussa laatikossa. Paras lämpötila on nollan ja + 6 asteen välillä. Jos ruoka jäätyy ulkona, se pitää käyttää heti sulamisen jälkeen.

Varautuminen: osta varalle kertakäyttöastioita ja mehua

Puhelimet ja tietokoneet

Matkapuhelimilla voi soittaa niin kauan kuin niiden akuissa riittää virtaa. Muuten lankapuhelimet ja matkapuhelimet toimivat katkon aikana yhtä kauan.

Varautuminen: muista ladata puhelimet ja tietokoneet, kun akut ovat pääsääntöisesti täynnä turvaat toiminnan akun keston ajaksi. Powerbank varavirtalähteet ovat Ruusulan päiväsalin lipastonlaatikossa.

Sähkölukko-ovet: lääkehuoneet, ulko-ovet, rappukäytäviin ovet, vara-uloskäynnit

Sähkölukko-ovet saa avattua mekaanisesti. On hyvä muistaa, että sähkölukko-ovien lukitus aukeaa automaattisesti (mahdollisesti) sähkökatkoksen tullessa. Ovissa on yleensä kuvun suojassa mekanismi, joka avaa oven.

4.8 Sähkökatkoihin varautuminen

Päivämäärä milloin hallittu sähkökatko on tehty 14.12.2022.

- a. kiinteistöhuollosta tulee järjestää hallittu sähkökatko esim. arkipäivänä klo 13.00–15.00 ja ainakin kerran vuodessa. Tämän aikana tulee tarkistaa miten esim. ovet ja hälytysjärjestelmät käyttäytyvät ja onko tasku- tai otsalamput sekä muut, kuten radio helposti löydettävissä. Lisäksi kaikki asiat, joiden toimimattomuutta epäilette sähkökatkoissa.
- b. Lääkejääkaapin tarkistaminen on erityisen tärkeää. Useimmista jääkaapista tulee vikakoodi, jonka kuittausohjeen saat jääkaapin huollosta (riippuen merkistä). Saat jääkaapin huollosta vikakoodin kuittausohjeen.
- c. Lääkejääkaapin (Porkka) huollon numero: HUURRE VALTAKUNNALLINEN 24-H HUOLTOKUTSU p. 020 5555 390, virka-aikana: Vaihde 020 5555 11
- d. lopuksi: tarkat kirjaukset havainnoista ja varautumis- ja toimenpidesuunnitelman päivitys

Alla muutamia huomioitavia asioita, joita on saatu tukipalveluilta koskien laajempia sähkökatkoja:

- e. Tietoliikenneyhteys tarvitsee virtaa. Sähkökatkon aikana tietoliikenneyhteys katkeaa. Näin ollen emme pääse kirjaamaan esim. Hilikka-tietoja.
- f. Puhelimesta voi jakaa nettiyhteyttä. VPN:n osalta meillä on tietty määrä oikeuksia. Pyrimme varmistamaan yhteiskäyttöpuhelimien kautta tuota VPN - yhteyttä laajemmalti.
- g. Mobiilitukiasemissa ei kaikissa ole datapaketti liittymään. Kaikkien linkkien varavoima ei ole kovin suuri ja voi mennä todella nopeastikin yhteydet linkeistä. 2 ja 3 G -verkot toimivat parhaiten sähkökatkojen aikana.
- h. Sähkökatkossa hoitajakutsujärjestelmät lakkaavat toimimasta, kun tukiasemista loppuu virta. Hoitajakutsujärjestelmä käyttää sisäverkkoa toimintaansa.
- i. Ovien toiminta häiriintyy sähkökatkon aikana. Sähkölukot aukeava, tämä selviää oman yksikön osalta hallitussa sähkökatkossa. Pääovi Ruusulassa aukeaa kahvasta kääntämällä sähkökatkon aikana, joten siihen täytyy järjestää valvonta.

Mistä saan tietoa sähkökatkon aikana? Yle radiosta!

Radio välittää tietoa ja ohjeita. Radio pystyy välittämään tietoa ja viranomaisten ohjeita myös sähkökatkoksen aikana. Voit kuunnella radiolähetystyksiä pattereilla toimivasta radiosta ja autoradiosta. Ruusulassa kaksi patteriradioa on päiväsalin lipastossa.

Radio kuuluu lisäksi monissa **matkapuhelimissa**. Huomioi, että radio saattaa tarvita esim. nappikuulokkeet.

Yleisradiolla (Radio Suomi) on velvollisuus lähettää ohjelmaa kaikissa oloissa. Se välittää viranomaisten tiedotteita ja uutisoi asiasta. Myös paikallisradiot antavat tietoa katkoista. Viranomaisilla on velvollisuus jakaa väestölle tietoa myös sähkökatkon aikana. Kunnilla on omat suunnitelmat siitä, miten asukkaat silloin tavoitetaan.

Kun sähköt palaavat

- Ota sähkölaitteita käyttöön vähitellen. Uusien talojen automatiikka huolehtii itse palautumiseen liittyvistä toimenpiteistä. Mikäli, jokin toiminto jää vikatilaan, niin ota yhteys kiinteistöhuoltoon.

Kiinteistöhuollon numero: **Selänteen kiinteistöhoito p. 040 553 8001**

Päivystys 24/7 p. 040 870 7859

- Veden tulo ei välttämättä ala heti, kun sähköt palaavat. Kun vettä alkaa tulla, siinä voi olla sakkaa. Juoksuta vettä, kunnes se kirkastuu. Huomioi, että vesi voi alkuun olla kuumaa tai kylmää riippuen katkon kestosta
- Ota kodin sähkölaitteita käyttöön maltillisesti, jotta äkillinen kuormituspiikki ei katkaise sähköjä uudelleen. Lämmitä sauna vasta seuraavana päivänä.
- Tutki pakastimen sisältö. Jäiset ruoat voit jättää pakastumaan uudestaan. Arvioi sulaneiden tuotteiden tila. Sulaneet, mutta vielä kylmät ruoat, esimerkiksi liha, kala, äyriäiset ja marjat, kannattaa laittaa ruoaksi. Älä syö sulaneita ruokia, joiden pakkaus on mennyt rikki.

Hanki sähkökatkoksen varalle:

Katso myös liite CHECK-LISTA YKSIKÖN JOHTAJILLE Liite 1

- taskulamppu ja ladattava lyhty, patterivaloja
- paristokäyttöinen radio
- pattereita radiota ja taskulamppua varten
- Lämpimiä peittoja
- Kylmiä vararuokia (keittiöllä oma ohjeistus) ja Haapajärven kaupungin/ ppo Köökki kanssa puitesopimus ateriapalveluiden tuottamisesta, jos yksikössämme tulee akuutti tarve.

4.9 Katoamistapaus

Mikäli asukas on poistunut eikä esim. saattaja (omainen, ystävä) ole ilmoittanut poistumisesta, tehdään hänestä heti katoamisilmoitus poliisille aluehälytyskeskuksen kautta etsintöjen järjestämiseksi. Tarvittaessa toinen ohjaajista voi lähteä etsimään asukasta yksikössä ollessaan poliisille tehdyn ilmoituksen jälkeen. Tällöin yksikköön jää toinen ohjaaja valvomaan asukkaita.

5. TOIMINTAOHJEET POIKKEUSOLOJA VARTEN

5.1 Yleinen vaaramerkki

Yleinen vaaramerkki tarkoittaa väestöä uhkaavaa välitöntä vaaraa!
Yleinen vaaramerkki on nouseva ja laskeva hälyttimen ääni.

- Mene sisälle ja kehoita muita asukkaita tekemään samoin.
- Katkaise kiinteistön ilmastointi, sulje ja tiivistä ovet, ikkunat ja tuuletusaukot.
- Kuuntele ohjeita radiosta (YLE Radio Suomi) ja noudata niitä.
- Vältä puhelimen käyttöä.
- Älä lähde ulos ilman viranomaisten kehotusta.

Poikkeusoloissa yleinen vaaramerkki kehottaa nopeaan suojautumiseen väestönsuojaan tai muuhun suojatilaan.

Lähimmän ulkoisen hälyttimen sijainti ja kuuluvuus taloon: palolaitoksella ja kuuluvuus on hyvä lyhyen matkan vuoksi. Hälytyksen varmentaminen jokaiseen huoneistoon.

5.2 Toiminta pommiuhkauksessa

Jos pommiksi epäilty esine löydetään tai saadaan pommiuhkaus puhelimitse tai muulla tavoin, toimi seuraavasti:

- Jos pommiuhkaus saadaan puhelimitse, niin yritä pitkittää puhelua ja saada mahdollisimman tarkat tiedot uhkauksen syistä ja kohteista, itse pommista, sen sijainnista ym.
- Huomioi soittajan mielentila, puheen tuntomerkit, ympäristöäänäet ja muut mahdolliset asiat.
- Älä sulje puhelinta.

Ilmoita pommiuhkauksesta heti hätänumeroon 112 ja esimiehellesi.

- Yksikön tilat suljetaan. Uhanalaiset tilat tyhjennetään ja alue eristetään riittävän laajalta alueelta, myös ylä- ja alapuoliset tilat.
- Suojeluorganisaatiosta esim. pelastustoimi järjestää tilapäisen vartiointin alueen ulkopuolelle. Samalla tarkkaillaan, onko havaittavissa epäilyttäviä esineitä.
- Pommiksi epäiltyyn esineeseen, pakettiin tai laukkuun ei missään tapauksessa saa koskea.
- Poliisin tultua paikalle toimitaan poliisin ohjeiden mukaan.

5.3 Ohje säteilyvaaratilannetta varten

Suojautuminen vähentää ihmiseen kohdistuvaa säteilyä ja estää radioaktiivisten aineiden joutumista elimistöön. Oikealla suojautumisella säteilyn terveyshaittoja voi ratkaisevasti pienentää.

Väestö hälytetään yleisellä vaaramerkillä ja toimitaan sen mukaisesti. Lisäksi annetaan tietoja radion välityksellä.

- Parhaan suojan saat kellarikerroksessa tai rakennuksen keskiosassa.
- Sulje ikkunat ja ovet, tiivistä tuuletusaukot.
- Nauti joditabletit vasta viranomaisten kehottaessa. Koskee erityisesti henkilöstöä. (selvitä oman alueesi tilanne esim. sh-piirillä on akuuttilääkevarasto)
- Joditabletit saadaan Haapajärven apteekista (varattu ennakolta)
- Suojaa ruokatavarat pölytiivisti ja varastoi juomavettä suljettaviin astioihin.
- Jos on pakko mennä ulos, käytä hengityssuojainta ja tiivispintaista pukua.

Väestönsuojan suojaudutaan viranomaisen niin kehottaessa.

Väestönsuojan sijainti: **Haapajärven terveyskeskus (tämä varmistettava) kellarissa.**

5.4 Pandemia

Suojautuminen

Hengitystieinfektiot tarttuvat yskiessä ja aivastaessa, hengitystie-eritteillä tahrautuneiden käsien välityksellä ja pinnoilta. Hengitystieinfektioita ovat esim.:

- influenssa
- RS-virus (respiratory syncytial virus)
- hinkkuyskä
- SARS (severe acute respiratory syndrome)
- koronavirus (covid-19).

Hengitystieinfektiolta suojautumisessa on tärkeintä muistaa hyvä käsihygienia ja muu hygieniakäyttäytyminen.

Yskiessä ja aivastaessa suu ja nenä suojataan kertakäyttönenäliinalla. Jos nenäliinaa ei ole saatavilla, tulee yskiä tai aivastaa puseron hihan yläosaan, EI KÄSIIN. Käytetty nenäliina laitetaan välittömästi roskeen. Kätet tulee puhdistaa heti yskimisen tai aivastamisen jälkeen. Kätet pestään vedellä ja saippualla tai puhdistetaan desinfiioivilla käsipyyhkeillä. Muutoinkin käsihygieniaa tulee tehostaa.

Pandemian aikana toimitaan Sosiaali- ja terveysministeriöltä, Terveyden- ja hyvinvoinnin laitokselta, hyvinvointialueelta ja terveyskeskukselta saatujen

tarkempien ohjeiden mukaan koskien tartunnalta suojautumista, rokotuksia ja viruslääkitystä.

Varautuminen

Henkilökuntaa tiedotetaan ja koulutetaan pandemian varalta sekä laaditaan toimintaohjeet. Pandemia-settejä (maski, suojavarusteet, desinfiointiaineet ym.) hankitaan yksiköihin tarveharkinnan mukaisesti. Patjoja, tyynejä, vuodevaatteita ja kertakäyttöastioita hankitaan pandemian aikana harkinnan mukaan.

Asukkaat

Asukkaat sijoitetaan yhden hengen huoneisiin, tai poikkeustapauksissa samaa tautia sairastavan kanssa samaan huoneeseen. Sairastuneille ja altistuneille osoitetaan oma WC-tila. Asukkaita tulee opastaa käsihygieniassa. Oireilevat asukkaat olisi hyvä saada pysymään omassa huoneissaan, eli liikkumista yleisissä tiloissa olisi hyvä välttää. Pandemian yhteydessä yksikköön ja yksiköstä pois tehtäviä vierailuja on syytä tarvittaessa rajoittaa.

Siivous

Siivous sekä pyykin ja jätteiden käsittely tulee toteuttaa kaikissa vaiheissa huolellisesti ja turvallisesti, kunnes infektioriski on eliminoitu. Toimintaa ohjaa sairaanhoitopiirin infektioiden torjuntayksikön ohjeet. Noudata siivouksen osalta erillistä siivoussuunnitelmaa ja ohjeita, jotka löytyvät Valosta.

Henkilökunta ja varahenkilöstö

Tervettä henkilökuntaa käytetään pandemiasta selviytymisen kannalta olennaisiin tehtäviin. Tarvittaessa henkilökunta tekee pidennettyjä työvuoroja. Vuosilomia ei myönnetä ja jo myönnetyt vuosilomat siirretään mahdollisuuksien mukaan.

Välttämättömiin toimintoihin rekrytoidaan lisähenkilöstöä mahdollisuuksien mukaan. Kartoitetaan tarvittaessa myös sellaisten muiden yksiköiden ja hallinnon työntekijöiden mahdollisuudet avustaa tehtävissä, mikäli näiden henkilöiden työpanos heidän pääsääntöisesti tekemiin tehtäviin ei poikkeustilassa ole välttämätöntä. Myös omaisten, opiskelijoiden ja vapaaehtoisten mahdollisuudet osallistua välttämättömien perusturvan toimintojen ylläpitoon kartoitetaan. Myös lähivuosina eläkkeelle jääneet työntekijät ja kotona tai muissa töissä olevat sosiaali- ja terveydenhuoltoalan ammattikoulutuksen omaavat rekrytoidaan tarvittaessa.

Viimesijaisena keinona voidaan teettää hätätyötä **erillisen hätätyöstä** annetun ohjeistuksen mukaisesti.

Toimintojen priorisointi

Välttämättömiä toimintoja, jotka pandemiatilanteissa yksiköissä on turvattava, ovat:

- Lääkityksestä huolehtiminen
- Ravitseminen; päivän pääateriat saadaan jaettua/syötettyä (aamupala, lounas, päivällinen, iltapala)
- Välttämättömät hygieniatoimenpiteet saadaan suoritettua.

Tilapäisesti ja tarpeen mukaan karsittavia arkirutiineja ovat mm:

- Viriketoiminta
- Ulkoilut
- Saunavuorot
- Laajat peruspesut (ei päivittäin tapahtuvat);
- Kokoukset
- Omaisvierailujen vaatima huomio (omaisvierailujen rajoitus tarvittaessa hyvinvointialueen ohjeen mukaan)

Yksiköissä on kartoitettava, millainen henkilöstöresurssi välttämättömien toimintojen suorittamiseksi omassa yksikössä tarvitaan.

Mahdollisia keinoja välttämättömien toimintojen edellyttämien resurssien turvaamiseksi ovat:

- Käytettävissä olevan henkilöstön töiden järjestely.
- Mahdolliset varajärjestelmät, mahdollisuus sijaisten ja keikkalaisten käyttöön.
- Alihankkijoiden ja vuokratyöntekijöiden käyttäminen
- Työnantajat voivat myös olla yhteydessä keskenään ja selvittää mahdollisuuksia keskinäiseen apuun
- Oppilaitosyhteistyö
- Omaisten ja vapaaehtoisten apu
- Viimesijaisena keinona hätätyö

Viestintä ja tiedotus

Sosiaali- ja terveysministeriö sekä THL vastaavat valtakunnallisesta tiedottamisesta. Hyvinvointialue yhdessä aluehallintoviraston ja kuntien kanssa vastaa paikallisesta tiedottamisesta. Paikallinen tiedotusvastuu on johtavalla ylilääkärillä ja terveyspalvelupäälliköllä kohderyhmänään kuntalaiset.

Henkilökunnan tiedottaminen toteutetaan koulutustilaisuuksia järjestämällä sekä sähköpostin avulla. Valosta löytyy ohjeet. Tarvittaessa yksikön oveen ja yhtiön verkkosivuille laitetaan tiedote pandemiasta/epidemiasta ja käsihygieniahje (pesu vedellä ja saippualla, kuivaus ja desinfektio).

Attendo-konsernin valmiustyöryhmään kuuluvat liiketoimintajohtaja, aluejohtaja ja viestintäpäällikkö sekä työryhmän määrittämät henkilöt tarpeen mukaan.

Valmiustyöryhmä huolehtii tiedottamisesta ja tiedotusmateriaalin laatimisesta kaikkiin yksiköihin. Ohjeet löytyvät Valosta.

- Sisäiset tiedotteet jaetaan intranetissä, sähköpostitse ja Atsossa. Yksikön johtaja vastaa siitä, että tiedotteet saavuttavat yksikön koko henkilöstön.
- Ulkoiset tiedotteet jaetaan intranetissä, sähköpostitse ja tarvittaessa puhelimitse ja tiedotteet laitetaan näkyville yksiköiden oviin ja ilmoitustauluille. Yksikön johtaja vastaa siitä, että tiedotteet saavuttavat yksikön asukkaat ja näiden omaiset/läheiset.

6. HÄTÄEVAKUOINTI

Kuljetussuunnitelma

Hälytetään paikalle pelastuslaitoksen miehistö. Kuljetus tapahtuu miehistön avulla ja autoilla. Tarvittavat patjat ja mahdollisuuden mukaan sängyt tuodaan perässä pelastuslaitoksen miehistön autoilla.

Tilapäinen majoituspaikka

Asukkaat siirretään viereiseen Haapajärven sosiaali- ja terveyskeskukseen.

Yhteyshenkilö:

Haapajärven Kuntoutus ja arviointiyksikön vastaava sh Tiina Järvenpää p. 044-4456480
 Haapajärven lääkärinvastaanoton osastonhoitaja Arja Huovinen p. 044-4456502
 Pohde: Alueelliset ikäihmisten palvelut, Rannikko ja Oulun eteläinen
 Palvelualuejohtaja Virpi Rääpysjärvi p. 050-5516772

Keittiö:

Haapajärven kaupunki/ PPE-köökki OY
 Hämeenniemi Päivi, esihenkilö, ateriapalvelut p.040-6533726
 paivi.hameenniemi(@)ppe-kookki.fi
 Haapajärven sosiaali- ja terveyskeskuksen keittiö p.040-6533721

Siivous:

Suvi Parttimaa PPE-köökki Oy
 Esihenkilö puhtauspalvelut Haapajärvi & sote kohteet Reisjärvi
 p. 040-6533731
 suvi.parttimaa@ppe-kookki.fi

Mikäli tarvetta on jatkossa pidempiaikaiselle evakuoinnille, on yhteistyökumppani Pohde (Pohjois-Pohjanmaa hyvinvointi alue) ja Haapajärven kaupunki. Tarkempaa suunnitelmaa pidempiin evakuointi tilanteisiin selvitetään Pohteen ja Haapajärven kaupungin kanssa.

Lue myös Ruusulan palo- ja pelastussuunnitelma.

7. TURVALLISUUDESTA VASTAAVAT HENKILÖT

Toimintaohjeet tulee käydä läpi puolivuositain ja kirjata palaverimuistioon läpikäydyksi.

Mikäli yksikössä on tapahtunut onnettomuus tai sellainen tilanne, joka on vaatinut ihmishenkiä tai ihmishenki on ollut uhattuna, kirjaa ylös, mitä on tapahtunut, missä, milloin ja onko uhreja kuljetettu jonnekin.

Yksikön henkilökunta ottaa yhteyttä yksikön toiminnasta vastaavaan yksikön johtajaan Helena Pietilä-Alajoutsijärvi p.044–4941380 (koti 044–3003868) ja tarvittaessa aluepäällikköön Merja Haapakorva-Kallio p. 044–4944365.

Tiedottaminen tapahtuu kriisiviestintäohjeen mukaisesti

<https://intranet.attendo.fi/ohjeet/viestinnan-kaytantoja-kriisitilanteissa>

8. SUUNNITELMAN TARKISTUS JA ARVIOINTI SEKÄ EVAKUOINTIHARJOITUS

Suunnitelma tarkistetaan vuosittain, tarvittaessa useamminkin.

Evakuointi- ja palonsammutusharjoitukset toteutetaan viranomaisten vaatimusten mukaisesti. Viimeksi kesäkuussa 2024.

Yksikön johtaja huolehtii siitä, että yksikön henkilöstöllä on riittävä ja ajantasainen koulutus ja perehdytys poistumisturvallisuusselvityksen, pelastussuunnitelman sekä varautumissuunnitelman osalta (kts. yleinen perehdyttämissuunnitelma) ja että evakuointi- ja palonsammutusharjoitukset pidetään viranomaisten vaatimusten mukaisesti.

Liite 1

CHECK-LISTA YKSIKÖN sähkökatkoihin varutumisesta

Varautuminen sähkökatkoihin, versio 1.4 081222

Valmiussuunnitelman liitteeksi. Lista käydään huolellisesti läpi koko Ruusulan henkilökunnan kanssa.

A. Sähkökatko:

Lämmitysjärjestelmä ei toimi. Varmista, että yksikön asukkailla on lämpimät peitot ja niitä on muutama ylimääräinen.

Ilmanvaihto heikkenee muutaman tunnin kuluessa. Henkilökunnan kanssa käydään läpi.

Sähkövet avautuvat sähkökatkojen aikana. Yksikössä on kirjallinen suunnitelma avoimien ovien varalle. Ohjeistus on käyty henkilökunnan kanssa läpi.

**Ruusulassa käytävien päädyn ovet pysyvät lukossa, avautuvat avaimella.
Pääovet aukeavat kahvasta, siihen valvoja/vastuuhenkilö sähkökatkon ajaksi.**

Sähkösäntkyjen säätö ei toimi. Toimintasuunnitelma on laadittu sänkyjen säädön näkökulmasta. Manuaalinen sängynsuoristus ohjeistus käydään henkilökunnan kanssa läpi. Korkeutta ei voi sähkökatkon aikana säätää.

Apuvälineiden käyttö, esim. nosturi. Toimintasuunnitelma on laadittu apuvälineiden käytön varalle yhdessä henkilökunnan kanssa. Pidetään apuvälineen aina laturissa.

Patterikäyttöinen radio: Sijaitsee lipaston laatikossa.

Vaikutus paloilmoitinlaitteelle. Huoltomieheltä selvitetty aiheuttaako sähkökatko hälytyksen suoraan pelastuslaitokselle -> Ei aiheuta.

B. Yksikön valaistus:

Tarkistettu pelastustie-merkkien osalta. Toimivat.

Yksikön taskulamput/otsalamput tarkistettu, tarvittaessa hankittaa lisää. Ohjeistus on kirjallisena ja käyty henkilökunnan kanssa läpi. Päiväsalin lipastossa ja käytävillä useita taskulamppuja.

C. Hoitajakutsujärjestelmä:

Hoitajakutsujärjestelmä ei toimi. Yksikössä on toimintasuunnitelma katkon varalle. Usein hälyttävät asukkaat nimetty ja he ovat hoitajien tiedossa. Tällä hetkellä huoneet 30, 25,18 ja 16.

Helistin, kilikello ja heitä käydään katsomassa useammin.

D. Ruuan säilytys ja valmistus

Jääkaapin ja pakastimen ovia ei saa avata kuin välttämättömiin tarpeisiin. Mikäli ruuan valmistus ei onnistu sähkölaitteilla yksikössä on suunnitelma sekä tarvikkeet.

Vararuokavalikoimasta Attendon ohjeet. Vuorokauden ruokailujen tarvikkeet Alekski tilaa ja laati ohjeistukset, jotka löytyvät Ruusulan keittiöstä tietokoneen viereltä.

E. Lääkkeiden säilytys: lääkekaapin virta katkeaa

Lääkejääkaapissa olevien lääkkeiden säilyvyys on tarkistettu. Ovea ei avata turhaan. Ohjeistukset ovat kirjallisina lääkehuoneessa ja ne käydään henkilökunnan kanssa läpi.

F. Veden jakelu: Sähkökatkon aikana veden jakelu keskeytyy.

Yksikkö osaa ennakoida tiedossa olevan sähkökatkon vaikutuksen veden jakeluun. Yksikössä on pieni varasto kosteita pesulappuja pesuun. Vesiastioita on valmiina mahdollista veden keräämistä varten, vedenjakelu toimii hetken ajan. Aleksilla keittiöllä muutama täysi vesikanisteri varalla (kaupasta).

G. Henkilöstön turvaaminen

Henkilökuntalista puhelinnumeroineen on ajantasainen. Toimintasuunnitelma lisähenkilöstön hankkimiselle on laadittu.

H. Asukasturvallisuus:

Yksikössä on asukkaiden tärkeät tiedot tulostettuna (mm. sh-lähete) ja lääkelista ovat asukaskansiossa. Asukastietojen kirjaaminen on ohjeistettu ja suunniteltu, mikäli tietokoneesta loppuu virta. Ohjeistus laadittu henkilökunnalle.

I. Tilaajan tiedottaminen ja ohjeistus

Selvitä tilaajan ohjeet mahdollisten sähkökatkojen varalle. Yksikön johtaja tietää tilaajan yhteyshenkilön, mikäli yksikön toimintaa pitää uudelleen organisoida esim. sähkökatko jatkuu pitkään, yli 6h.

Yhteyshenkilö Selänteessä on hoitotyönjohtaja Jonna Haikara p. 040-1856441.

J. Tietoliikenne, tietokoneet, puhelimet ja oheislaitteet

Tietoliikenneyhteydet katkeavat sähkökatkon sattuessa, jolloin mm. Hilkka, Wopla, Mepco, Teams, tulostaminen yms. järjestelmät eivät toimi. Johtajan ja sairaanhoitajan kannettavaa tietokonetta voi käyttää lyhyen aikaa (niissä sim-kortti), ja nettiyhteyden voi muodostaa matkapuhelimen välityksellä.

Huomioitava, ettei operaattoreiden puhe- ja dataliikennemastoissa välttämättä riitä varavirta koko sähkökatkon ajaksi (toimivat akuilla vain n. 2 h ajan). Tukiasemien nettinopeudet pudotetaan operaattoreiden toimesta hitaammaksi 4G ->3G kuormituksen takia.

Läpikäytävä asia	Ohjeistettu kirjallisesti/ Päivitys pvm.	Henkilökunta perehdytetty
Sähkökatko		
Lämmitysjärjestelmä	5/24	5/24
Ilmanvaihto	5/24	5/24
Sähköovet	5/24	5/24
Sängyt, apuvälineet	5/24	5/24
Radio	5/24	5/24
Vaikutus paloilmoittimelle	5/24	5/24
Yksikön valaistus	5/24	5/24
Tarkistettu poistumistiet	5/24	5/24
Taskulamput/otsalamput	5/24	5/24
Hälytysjärjestelmä	5/24	5/24
Toimintasuunnitelma laadittu	5/24	5/24
Ruuan säilytys ja valmistus	5/24	5/24
Suunnitelma ja ohjeistus kerrattu	5/24	5/24
Grillin toimivuus, kaasupullo	5/24	5/24
Lääkkeiden säilytys	5/24	5/24
Lääkkeiden säilyvyys on tarkistettu	5/24	5/24
Läkelistat tulostettuna	5/24	5/24
Ohjeistus kerrattu	5/24	5/24
Veden jakelun keskeytys	5/24	5/24
Mahdollisuus asukkaan kuivapesuun järjestetty	5/24	5/24
Vesikanistereita on yksikössä	5/24	5/24
Henkilöstöturvallisuus	5/24	5/24
Ajantasainen henkilökuntalistaus	5/24	5/24
Asukasturvallisuus	5/24	5/24
Tärkeät tiedot ja läkelistat päivitettyinä ja tulosteena	5/24	5/24
Tiedottaminen	5/24	5/24
Tilaaajan ohjeistus sekä yhteyshenkilö tiedotettu	5/24	5/24
Oman organisaation hälytyskaavio tiedotettu	5/24	5/24

Mikäli yksikköön ilmoitetaan pidempi sähkökatko tai se tulee yllättäen (ja kesto), ilmoita asia seuraaville henkilöille:

ALUEESI TILANNEVASTAAVA: Merja Haapakorva-Kallio p. 044–4944365

ALUEESI ALUEPÄÄLLIKÖLLE: Merja Haapakorva-Kallio p. 044–4944365

ALUEESI ALUEJOHTAJALLE: Minna Hirvaskoski p. 045–1380933

TILAAJAN YHTEYSHENKILÖ: Virpi Rääpysjärvi p. 050-5516772



Liite 2

Haapajärven vesi: **Tiedote**

13.12.2022

1. Varautuminen sähkökatkoihin vedenjakelussa

Huoltovarmuuskriittisenä toimijana vesihuolto pyritään pitämään sähköpulatilanteissakin sähkökatkojen ulkopuolella. Vaikka Haapajärven Vesi onkin varautunut häiriötilanteisiin, vedenkäyttäjien on hyvä myös itse varautua sähkökatkoihin omalla toiminnallaan.

Lyhyt sähkökatko (noin 2 tuntia)

Jos sähköt ovat kiinteistöstäsi poikki, vältä veden käyttöä mahdollisuuksien mukaan.

2. Vettä tulee hanasta

Haapajärven Vesi Oy:n toiminta-alueella sekä haja-asutusalueella vedenjakelu toimii lyhyen sähkökatkon aikana. Vedenpaine voi olla alempi korkeammilla paikoilla, sekä verkoston latvoilla. Veden tulo ei siis välittömästi lopu, mutta sitä tulee hanasta jopa merkittävästi pienemmällä paineella. Käytännössä lyhytkestoinen sähkökatko ei todennäköisesti näy suurimmalle osalle vedenkäyttäjistä juuri lainkaan.

Veden laadussa ei muutoksia

Sähkökatko ei vaikuta hanaveden laatuun. Vesijohtovesi on turvallista juoda sähkökatkon aikanakin.

3. Viemärointi toimii osittain

Viemärointi toimii osittain. Jotta vähennetään jäteveden ylivuotoja vesistöihin ja maastoon, olisi hyvä välttää viemärin käyttöä lyhyen sähkökatkon aikana kuten esimerkiksi suihkussa käyntiä, kylpyä sekä astian- ja pyykinpesua. Myös vessanpytyn vetämistä suosittelemme välttämään katkon ajan.

Viemäriverkostossa jätevettä täytyy paikoitellen pumpata eteenpäin kohti jätevedenpuhdistamo. Osassa jätevedenpumppaamoista on mahdollisuus käyttää varavoimaa, mutta osassa taas ei. Siksi sähkökatkon aikana voidaan joutua johtamaan jätevettä viemärin tai pumppaamon ylivuotona vesistöihin ja maastoon.

Jos sähköt menevät poikki, toimi näin:

1. Vältä veden käyttöä, kuten suihkussa käyntiä, kylpyä sekä astian- ja pyykinpesua. Myös vessan vetämistä on syytä välttää.

2. Älä laske vettä viemäriin. Käytä esimerkiksi ämpäriä hanan alla, jos joudut laskemaan hanasta vettä.
3. Lue lisää varautumisesta 72 tuntia -sivustolta: <https://72tuntia.fi/vesi/> (katso liite 4)

4. Huomioon otettavat kiinteistötekniiset asiat

Kiinteistöillä mahdollisesti olevien tulvimisen estolaitteiden toimivuus on syytä tarkistaa ja varmistaa omistajan toimesta ennen sähkökatkoja. Jos jätevedet joudutaan pumppaamaan kiinteistöltä viemäriverkostoon, vesien johtaminen kiinteistön viemäriin aiheuttaa nopeasti viemäriin tulvimisen kiinteistöllä, ellei pumppua ole varustettu varavoimalla. Pakkaskaudella vesijohtot ja -mittarit voivat jäätyä, jos ne ovat tilassa, jonka lämpötila pääsee laskemaan pakkaselle. Paras keino estää jäätyminen on eristää vesiputket hyvin ja pitää vesimittaritila lämpimänä.

5. Jos sähkökatko pitkittyy

Vesihuoltolaitosten varautumisesta huolimatta pitkäkestoiset sähkökatkot voivat keskeyttää veden tulon. Kaikissa kotitalouksissa onkin hyvä olla osana kotivaraa varastossa puhdasta juomavettä muutaman päivän tarpeeseen, 6-10 l/hlö. Lisäksi on hyvä olla puhtaita kannellisia ämpäreitä tai kanistereita veden kuljetukseen ja säilytykseen.

Lue lisää Valtioneuvoston julkaisusta: Näin varaudut pitkiin sähkökatkoihin

Mihin sähköä tarvitaan vesihuollossa?

Puhtaan hanaveden toimituksessa sähköä tarvitaan raakavedenotossa, veden käsittelyyn talousvedeksi ja veden pumppaamiseen vesijohtoverkostossa vedenkäyttäjille. Kiinteistöistä jätevesi valuu yleensä painovoiman avulla viemäriin ja etenee painovoimaisesti, mutta jäteveden siirtoon viemäriverkostossa jätevedenpuhdistamolle tarvitaan myös pumppuja.

6. Kotoa pitäisi löytyä astioita veden hakemiseen ja säilyttämiseen

Vesikatko voi johtua esimerkiksi sähkökatkosta tai veden saastumisesta. Vaikka yli vuorokauden mittaisissa vesihuollon häiriötilanteissa järjestetään usein varavedenjako, olisi helpompaa, jos kotoa löytyisi varmuuden vuoksi edes muutama litra kaupasta ostettua pullovettä.

Ihminen tarvitsee päivittäin noin 2 litraa puhdasta juomavettä. Lisäksi vettä tarvitaan ruoanlaittoon ja hygieniaan. Kokonaisvedentarve on 1–2 ämpärillistä henkeä kohti vuorokaudessa.

Jos vettä ei tule

- Varaudu tilanteeseen kannellisilla astioilla tai kanistereilla, joilla voi noutaa vettä esimerkiksi vedenjakelupisteistä.
- Tarvitseeko joku apua naapurissasi tai lähipiirissäsi veden kuljettamisessa?
- WC:n voi vetää vain kerran. Pönttöön voi asentaa roskapussin, johon tehdään tarpeet. Käytetty pussi lajitellaan sekajätteeseen.



Jos vesi on saastunutta

- Estä saastuneen veden käyttö, esimerkiksi teippaamalla vesihanaan saastuneesta vedestä varoittava lappu.
- Noudata vesihuoltolaitoksen ohjeita veden käytön ja mahdollisen keittokehotuksen suhteen.
- Älä käytä vettä vesijohtokloorauksen (shokkiklooraus) aikana.
- Kun puhdasta vettä on taas saatavilla, muista puhdistaa kaikki laitteet ja astiat, joihin saastunutta vettä on voinut joutua kuten esimerkiksi kahvinkeitin.

Tietoa vedenjakelusta

- Vedenjakelu voi olla katkaistu suunnitellusti ja talokohtaisesti. Lisätietoja saat huoltoyhtiöltä.
- Kaikissa alueellisissa vedenjakelun häiriötilanteissa, tarkasta paikallisen vesilaitoksen verkkosivut. Sieltä saat tietoa voimassa olevista vedenjakelunhäiriöistä.
- Vedenjakelukatko ja laaja sähköhäiriö vaikuttavat myös jätevesihuoltoon. Seuraa vesilaitoksen ja viranomaisten tiedotusta.

Liite 3

Burmeier sängyn päädyn ja jalkopäädyn hätälaskuohjeet

VAROITUS

Loukkaantumisvaara

Jos selkänoja putoaa täydellä voimalla, asukas ja/tai toinen käyttäjä voivat loukkaantua.

Selkänojan manuaalisessa hätälaskussa on oltava mukana kaksi henkilöä!

Kun virta katkeaa tai sähkömoottorit vikaantuvat, nostetun selkänojan voi hätälaskea käsin. Tämä on ehdottomasti tehtävä kahden hoitajan voimin!

1. Poista selkänojan kuormitus ennen hätälaskua.
2. Ensimmäinen hoitaja kohottaa selkänojaa hieman pääosan ulkoreunasta kiinni pitäen ja pitää sitä tukevasti tässä asennossa.

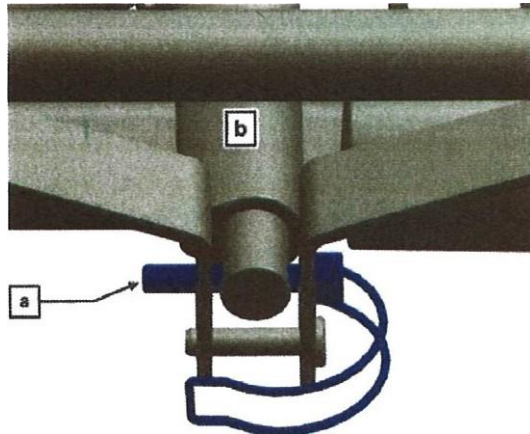

3. Toinen hoitaja irrottaa varmistustapin [a]. Käännä sitä varten kaari pois tieltä ja vedä varmistustappi ja kaari irti yhdessä selkänojamoottorin [b] vetotangosta.
4. Moottori on nyt erotettu selkänojasta, ja sitä voi kääntää alaspäin.
4. Ensimmäinen hoitaja laskee selkänojan sitten varovasti alas.

Vuoteen palauttaminen alkuperäiseen tilaan:

Käännä vetotankoa jälleen ylöspäin, lukitse pidikkeeseen varmistustapilla ja käännä kiinnityskaari takaisin paikalleen.

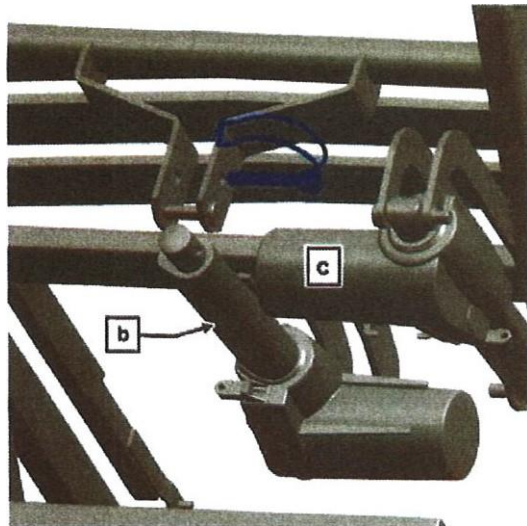

6. Aseta varmistustappi paikalleen reisiosaan moottorin [c] puolelta.

Lukukuittaukset tähän:

16.7.2024 Helena Pietilä-Alajoutsijärvi